

FURIUS

S K U
FC112S

FLUX 112S



110V - 60Hz



Potencia Máx.
1.5 HP



Capacidad
12 L

Compresor de aire silencioso libre de aceite

1 YEAR
WARRANTY

APLICACIONES

- Pinturas livianas
- Limpieza de áreas
- Inflados de llantas
- Herramientas neumáticas como grapadoras y clavadoras.



VENTAJAS

- No produce ruidos estridentes.
- Libre de aceite, permite tener aire sin impurezas.
- Brinda a los trabajadores la capacidad de realizar una amplia gama de tareas con eficiencia y precisión.

CAMPOS DE ACCIÓN



Áreas de mantenimiento



Pintura



Ornamentación



Bicicleterías



Carpintería

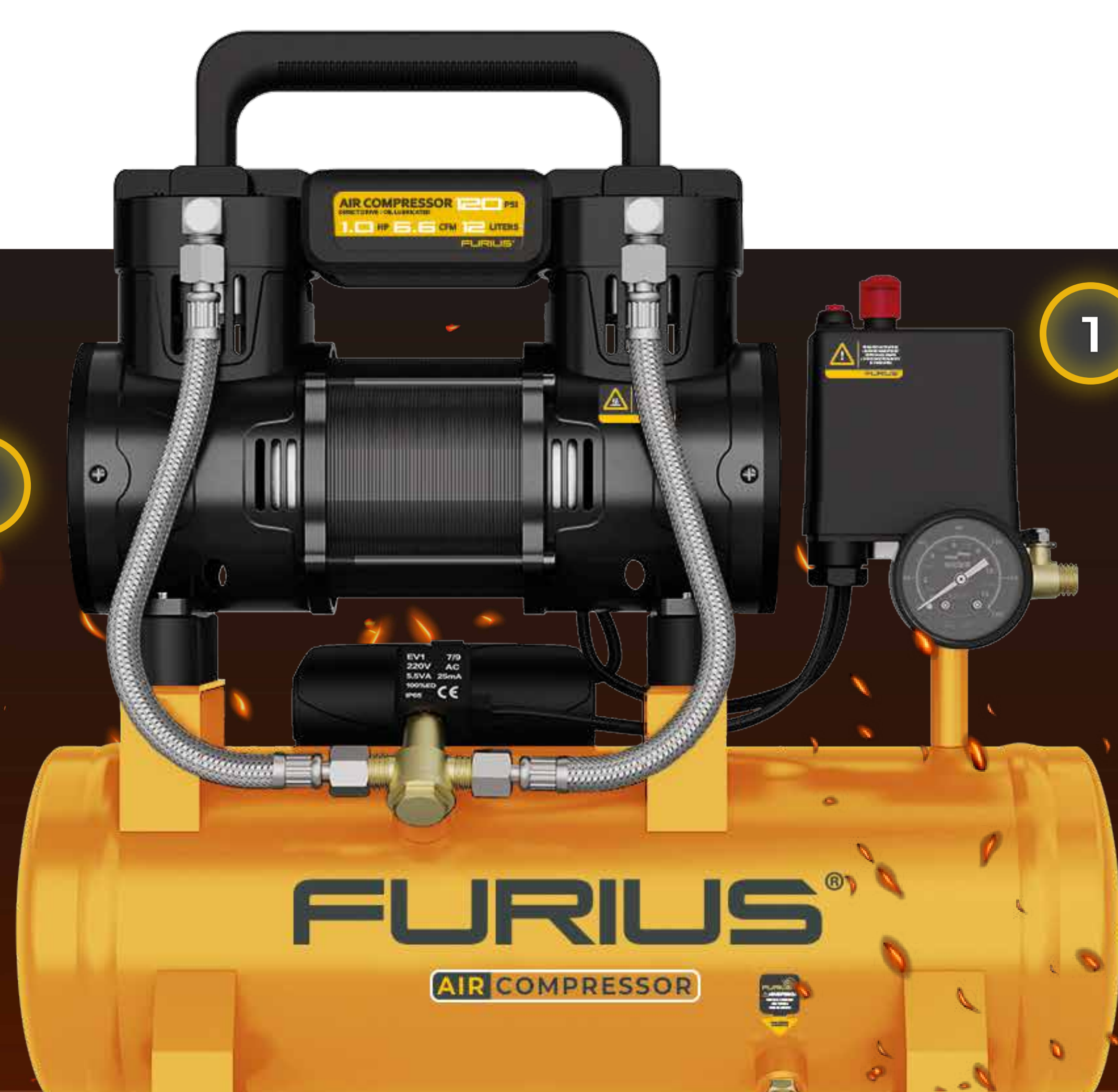

- 1 Interruptor de presión
- 2 Filtro de aspiración metálico
- 3 Tanque 12 litros

CAPACIDAD	12 L
PRESIÓN MAX.	120 PSI
CAUDAL MAX	6.6 CFM
POTENCIA	Máxima 1.5 HP / Nominal 1.0 HP
FLUJO MAX. (CFM)	0 PSI - 6.6CFM 40 PSI - 3.3CFM 90 PSI - 2.1CFM



MEDIDOR DE PRESIÓN



VÁLVULA DE DRENAJE

TAMAÑO EQUIPO

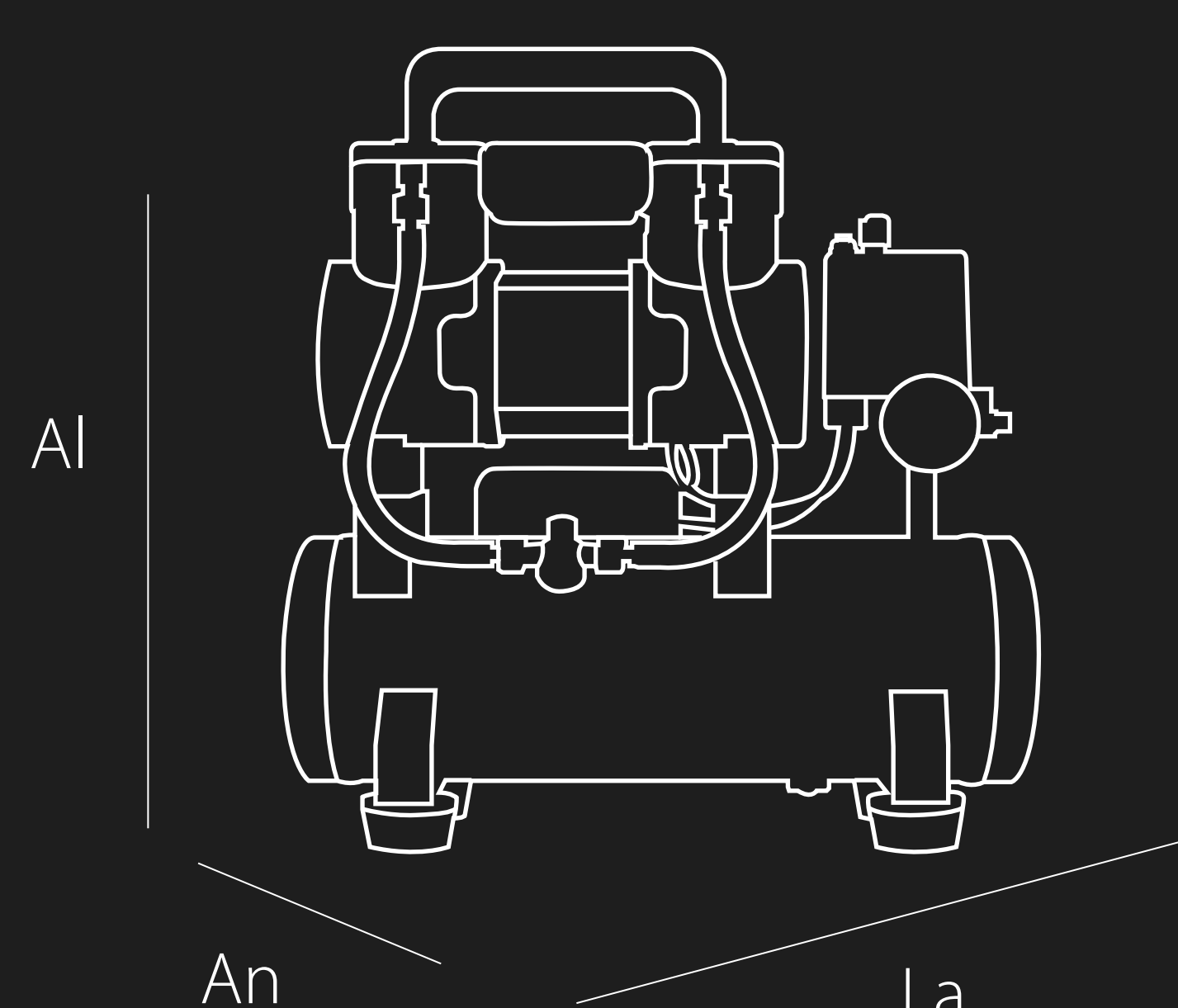

FÁCIL DE TRANSPORTAR

MEDIDAS
(ANCHO / ALTO / LARGO)

LARGO	ANCHO	ALTO	PESO
48.0 cm	16.0 cm	52.0 cm	17.0 Kg

CAJA INDIVIDUAL



0679043473616

LARGO	ANCHO	ALTO	PESO
50.0 cm	18.0 cm	54.0 cm	18 Kg

Conoce más



www.furiustools.com