

FURIUS

FC124S

FLUX 124S



110V - 60Hz



Potencia Máx.
1.5 HP



Capacidad
24 L

Compresor de aire silencioso libre de aceite

1 YEAR WARRANTY

APLICACIONES

- Pinturas livianas
- Limpieza de áreas
- Inflados de llantas
- Adecuado para variedad de aplicaciones, incluyendo talleres, garajes y fábricas.



VENTAJAS

- No produce ruidos estridentes.
- No utiliza ningún tipo de lubricante en la cámara de compresión. Utilizan aire 100% libre de aceite con la clasificación 0 (máxima pureza).

CAMPOS DE ACCIÓN



Áreas de mantenimiento



Pintura



Ornamentación



Bicicleterías



Carpintería



- 1 Mango para transporte
- 2 Filtro de aspiración metálico
- 3 Tanque 24 litros

CAPACIDAD	24 L
PRESIÓN MAX.	120 PSI
CAUDAL MAX	6.6 CFM
POTENCIA	Máxima 1.5 HP / Nominal 1.0 HP
FLUJO MAX. (CFM)	0 PSI - 6.6CFM 40 PSI - 3.3CFM 90 PSI - 2.1CFM



MEDIDOR DE PRESIÓN



INTERRUPTOR DE PRESIÓN

TAMAÑO EQUIPO

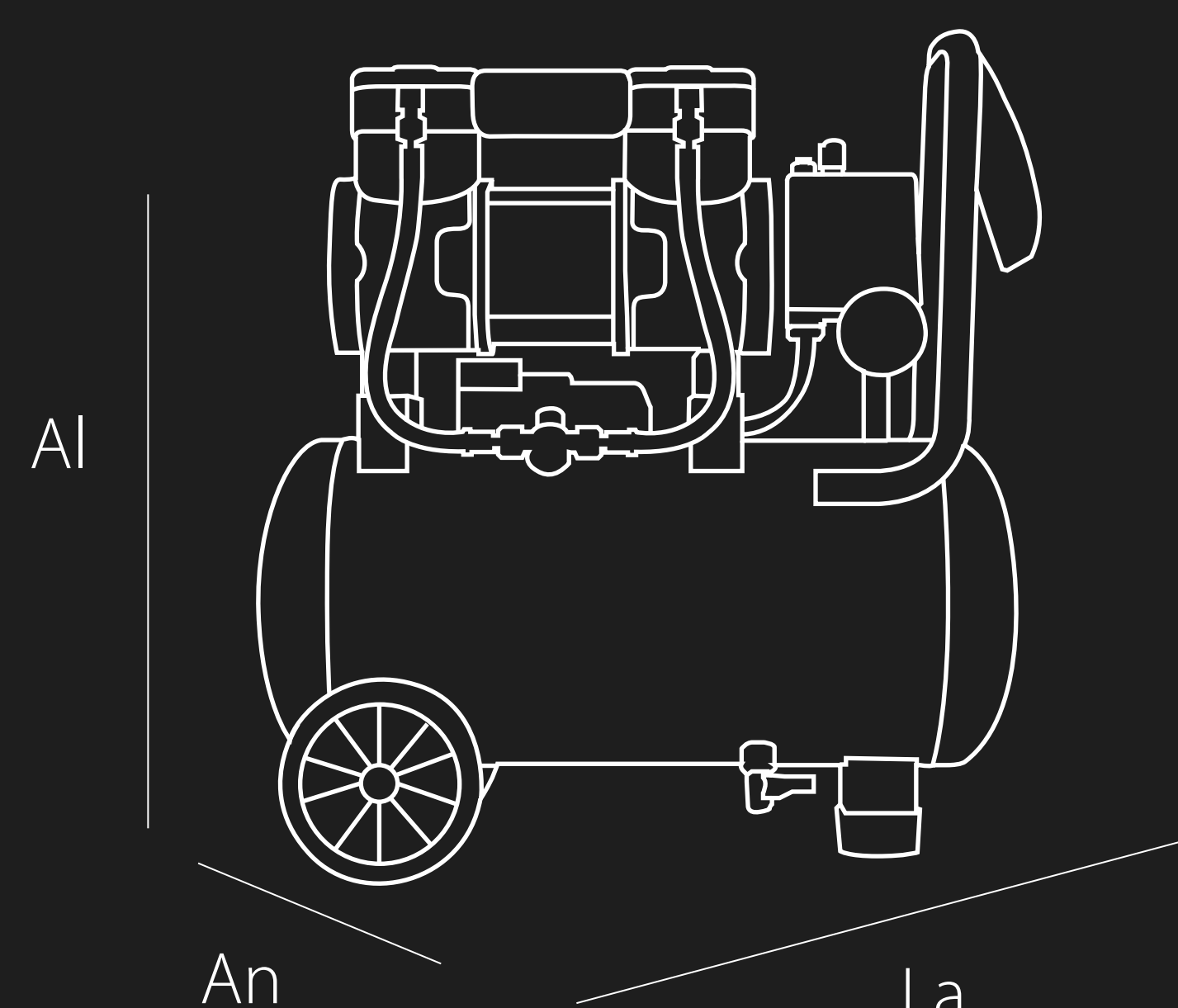

FÁCIL DE TRANSPORTAR

MEDIDAS (ANCHO/ALTO/LARGO)

LARGO	ANCHO	ALTO	PESO
53.5 cm	22.0 cm	53.5 cm	17.0 Kg

CAJA INDIVIDUAL



0679043473623

LARGO	ANCHO	ALTO	PESO
55.5 cm	24.0 cm	54.5 cm	21 Kg

Conoce más



www.furiustools.com